

# Bridas para Soldar de Acero Carbono

EN 1092-1

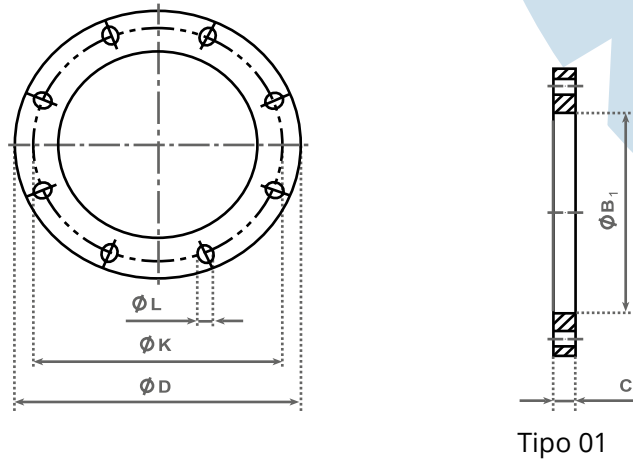

## Tipo 01 PN25 (antigua DIN 2503 PN25)

DN	Diámetro Exterior	Diámetro del círculo de tornillos	Diámetro de los orificios de los tornillos	Tornillos		Diámetro orificio brida	Espesor brida	Peso aprox. (kg)
	D	K	L	Número	Tamaño	B1	C1	
10 a 150	Utilizar las medidas PN40							
200	360	310	26	12	M24	221,5	32	14,3
250	425	370	30	12	M27	276,5	35	20,1
300	485	430	30	16	M27	327,5	38	26,6
350	555	490	33	16	M30	359,5	42	41,8
400	620	550	36	16	M33	411	48	57,6
450	670	600	36	20	M33	462	54	69,8
500	730	660	36	20	M33	513,5	58	87
600	845	770	39	20	M36	616,5	68	127
700	960	875	42	24	M39	b	85	-
800	1085	990	48	24	M45		95	-
900	1185	1090	48	28	M45	-	b	-
1000	1320	1210	56	28	M52		b	-

**b** A especificar por el cliente

\*Inoxidable con plazo, a consultar.