

Bridas para Soldar de Acero Carbono

ASTM-A105 | ASME B16.5

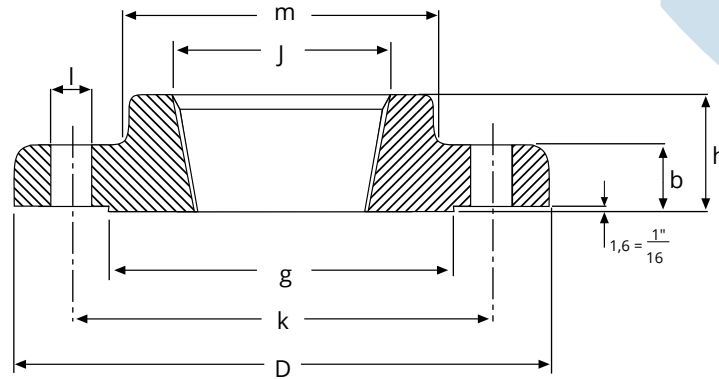

(TH) THREADED 150 Lb. RF.

Pulgadas	D	J	b	g	m	h	k	Taladros	l	kg
1/2"	88,9	En las Bidas THREADED 150 lbs. no se requiere ensanche de boca	11,1	34,9	30,2	15,9	60,3	4	15,9	0,5
3/4"	98,4		12,7	42,9	38,1	15,9	69,8	4	15,9	0,9
1"	107,9		14,3	50,8	49,2	17,5	79,4	4	15,9	0,9
1 1/4"	117,5		15,9	63,5	58,7	20,6	88,9	4	15,9	1,4
1 1/2"	127,0		17,5	73,0	65,1	22,2	98,4	4	15,9	1,5
2"	152,4		19,1	92,1	77,8	25,4	120,6	4	19,0	2,3
2 1/2"	177,8		22,3	104,8	90,5	28,6	139,7	4	19,0	3,7
3"	190,5		23,8	127,0	107,9	30,2	152,4	4	19,0	4,2
3 1/2"	215,9		23,8	139,7	122,2	31,7	177,8	8	19,0	5,3
4"	228,6		23,8	157,2	134,9	33,3	190,5	8	19,0	5,9
5"	254,0		23,8	185,7	163,5	36,5	215,9	8	22,2	7
6"	279,4		25,4	215,9	192,1	39,7	241,3	8	22,2	8,4
8"	342,9		28,6	269,9	246,1	44,4	298,4	8	22,2	13
10"	406,4		30,2	323,8	304,8	49,2	361,9	12	25,4	19,5
12"	482,6		31,8	381,0	365,1	55,6	431,8	12	25,4	29,5
14"	533,4		34,9	412,7	400,0	57,1	476,2	12	28,6	41
16"	596,9	36,5	469,9	457,2	63,5	539,7	16	28,6	47	
18"	635,0	39,7	533,4	504,8	68,3	577,8	16	31,7	59	
20"	698,5	42,9	584,2	558,8	73,0	635,0	20	31,7	75	
24"	812,8	47,6	692,1	663,6	82,5	749,3	20	34,9	100	

*Inoxidable con plazo, a consultar.