

Bridas para Soldar de Acero Carbono

ASTM-A105 | ASME B16.5

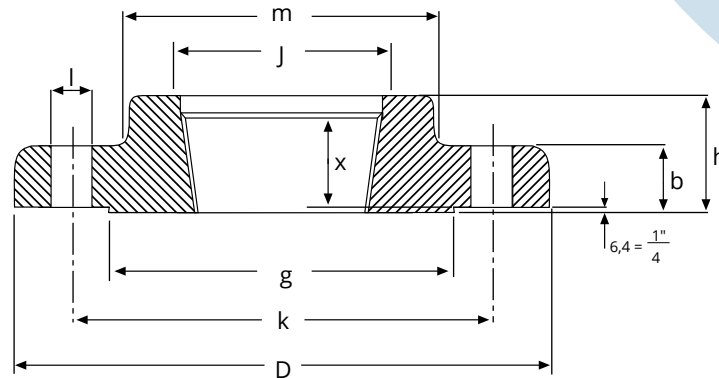

(TH) THREADED 600 Lb. RF.

Pulgadas	D	J	b	h	x	m	g	Taladros	l	k	kg
1/2"	95,2	23,6	14,3	22,2	15,9	38,1	34,9	4	15,9	66,7	1
3/4"	117,5	28,95	15,9	25,4	15,9	47,6	42,9	4	19,05	82,5	1,6
1"	123,8	35,8	17,5	27	17,5	54	50,8	4	19,05	88,9	1,8
1 1/4"	133,35	44,45	20,6	28,6	20,6	63,5	63,5	4	19,05	98,4	2,6
1 1/2"	155,6	50,5	22,2	31,7	22,2	69,8	73	4	22,2	114,3	3,3
2"	165,1	63,5	25,4	36,5	28,6	84,1	92,1	8	19,05	127	3,9
2 1/2"	190,5	76,2	28,6	41,3	31,7	100	104,8	8	22,2	149,2	6
3"	209,55	92,2	31,8	46	34,9	117,5	127	8	22,2	168,3	7,4
3 1/2"	228,6	104,9	34,9	49,2	39,7	133,35	139,7	8	25,4	184,15	9,5
4"	273,05	117,6	38,1	54	41,3	152,4	157,2	8	25,4	215,9	17
5"	330,2	144,5	44,5	60,3	47,6	188,9	185,7	8	28,6	266,7	28,6
6"	355,6	171,45	47,6	66,7	50,8	222,25	215,9	12	28,6	292,1	36
8"	419,1	222,25	55,6	76,2	57,1	273,05	269,9	12	31,7	349,2	52
10"	508,8	276,35	63,5	85,7	65,1	342,9	323,8	16	34,9	431,8	77
12"	558,8	328,7	66,7	92,1	69,8	400	381	20	34,9	488,9	90
14"	603,2	360,4	69,9	93,7	73	431,8	412,7	20	38,1	527,8	108
16"	685,8	411,2	76,2	106,4	77,8	495,3	469,9	20	41,3	603,2	150
18"	742,9	462	82,6	117,5	79,4	546,1	533,4	20	44,4	654	188
20"	812,8	512,8	88,9	127	82,5	609,6	584,2	24	44,4	723,9	230
24"	939,8	614,4	101,6	139,7	92,1	717,5	692,1	24	50,8	838,2	331

*Inoxidable con plazo, a consultar.